

Titan LAF

垂直気流式コンパクトクリーンベンチ



Titan LAF 卓上型



Titan LAF 固定脚型

コンパクト&クリーン

Titan LAFが設置場所の問題を解決します。

— 精子調整室、培養室などに

- ・ 開口が大きい前面フード(開口固定式)
- ・ 横幅 66 cm、奥行 43 cm のコンパクト形状
- ・ 手元にスリットが無く、フラット
- ・ 動作音量 52 dB 以下
- ・ 空気清浄度 Class100
- ・ 設置場所に合せて、卓上型、固定脚型を選択可能
- ・ チャンバー内に各社正立/位相差顕微鏡を設置可能

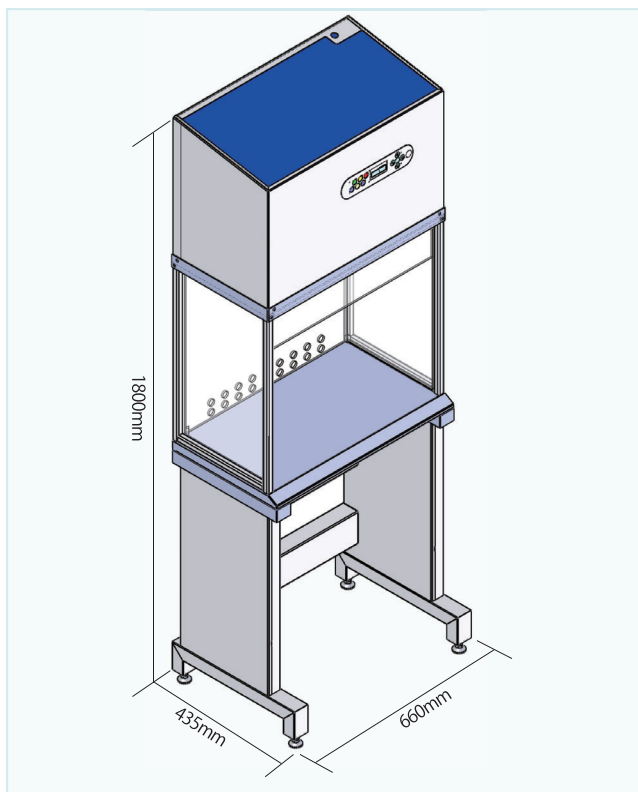

イメージ図と寸法

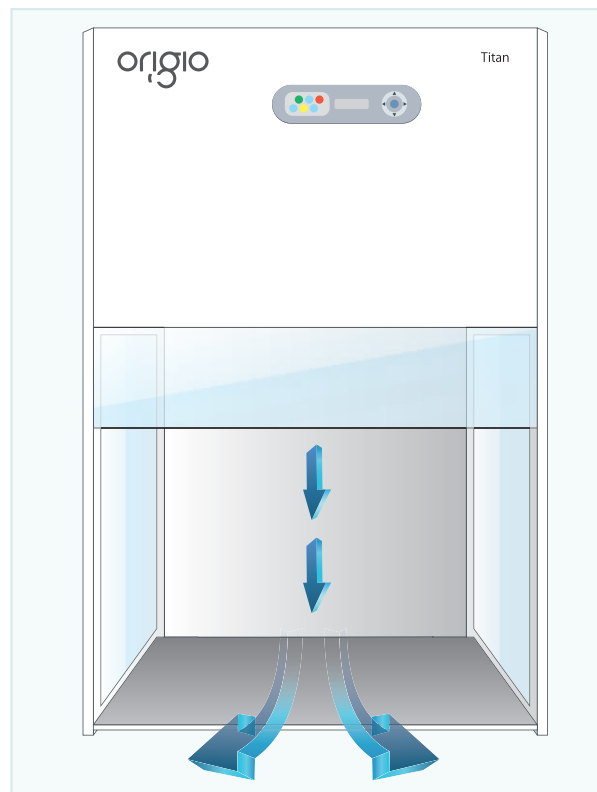

HEPAフィルターを通じて浄化された空気が、チャンバー内の清浄状態を保持します(空気清浄度Class100)。



手元にスリットが無く、汚れ等を簡単にふき取り可能です。

仕様

	Titan LAF 卓上型	Titan LAF 固定脚型
製品番号	WTLAF-TT	WTLAF
外形寸法 (幅 x 奥行 x 高)	660 x 435 x 1050 mm	660 x 435 x 1800 mm
チャンバー内寸法 (幅 x 奥行 x 高)	595 x 320 x 580 mm	595 x 320 x 580 mm
テーブル高さ	—	750 mm
除振機構	—	—
重量	40 kg	50 kg
電源仕様	100 V、Max 0.8 A、50/60 Hz	100 V、Max 0.8 A、50/60 Hz